

**Инструкция по эксплуатации
реле уровня электромагнитного**

Модель: N-...



1. Содержание

1. Содержание	2
2. Примечание	3
3. Контрольный осмотр изделия	3
4. Правила технической эксплуатации	3
5. Принцип работы	6
6. Эксплуатация в опасных зонах	6
6.1 Общие сведения	6
6.2 Электрический контакт	6
6.3 Эквипотенциальное соединение	Ошибка! Закладка не определена.
7. Механические присоединения	7
8. Электрические присоединения	8
9. Техническое обслуживание	11
10. Технические данные	11
10.1 Вспомогательное оборудование	277
10.2 Соединительные головки для измерительной трубки 8... 12 мм ∅	288
11. Заявление о соответствии	3030

Произведено и реализовано:

Коболд Мессринг ООО
Нордринг 22-24
D-65719 Хофхайм
Тел.: +49 (0)6192-2990
Факс: +49(0)6192-23398
Электронная почта: info.de@kobold.com
Адрес в Интернете: www.kobold.com

www.KoboldGroup.ru

2. Примечание

Перед распаковкой и введением прибора в эксплуатацию ознакомьтесь с инструкцией по эксплуатации. Строго следуйте предписаниям, описанным ниже.

Приборы должны эксплуатироваться, обслуживаться и ремонтироваться персоналом, изучившим настоящую инструкцию по эксплуатации, и в соответствии с действующими на предприятии предписаниями по технике безопасности и охране здоровья на рабочих местах.

Эксплуатация измерительного прибора в установках допускается только при условии соответствия этих установок нормативам EWG (Environmental Working Group).

3. Контрольный осмотр изделия

Все изделия проверяются на заводе-изготовителе до отправки и высылаются заказчику в идеальном состоянии.

При обнаружении признаков дефекта на приборе, тщательно проверьте целостность поставочной упаковки. При наличии дефекта проинформируйте об этом вашу службу доставки/экспедитора, так как они несут ответственность за повреждения, полученные во время транспортировки.

Комплект поставки:

Стандартный комплект поставки включает:

- Реле уровня электромагнитное модели: N-
- Инструкцию по эксплуатации

Все части, включенные в стандартный комплект поставки, надлежаще укомплектованы.

4. Правила технической эксплуатации

Реле уровня модели N-... предназначены для измерения и контроля уровня жидких сред в котлах и резервуарах. В зависимости от многочисленных и многообразных эксплуатационных условий, изделие может изготавливаться в соответствии с индивидуальными требованиями заказчика.



Внимание! Изделие не должно устанавливаться в области воздействий сильных электромагнитных полей, так как это может отрицательно сказаться на функционировании прибора.

Исполнения поплавков

Модель	Форма	Материал	Наружный Ø поплавка [мм]	Высота [мм]	Ø отверстия [мм]	Минимальная плотность жидкости [кг/дм³]	Максимальная температура °С	Номинальное давление при 20 °С [бар]
N01	Сплошной цилиндр	NBR	19	22	10	> 0.8	80 °С	10 бар
N02	Полый цилиндр	PP	26	19	10	> 0.8	90 °С	3 бар
N03	Полый цилиндр	PVC-U	26	19	10	> 0.9	55 °С	3 бар
N04	Полый цилиндр	Нерж. сталь 1.4571	30	30	9	> 0.8	90 °С	15 бар
N05	Полый цилиндр	PP	42	38	14	> 0.7	90°С	5 бар
N06 ¹⁾	Сплошной цилиндр	PP	40	20	14	> 0.9	90 °С	100 бар
N07	Полый цилиндр	PVC-U	42	38	14	> 0.9	55 °С	3 бар
N08	Полый цилиндр	Нерж. сталь 1.4571	42	42	15	> 0.8	150°С	20 бар
N10	Полый шар	Нерж. сталь 1.4571	52	52	15	> 0.7	150°С	30 бар
N12	Полый цилиндр	PTFE	53	75	13	> 0.9	150°С	3 бар
N16	Полый цилиндр	PVC-U	60	60	18	> 0.8	55°С	3 бар
N20	Полый шар	Нерж. сталь 1.4751	105	105	23	> 0.5	150°С	15 бар

- 1) Для каждой точки переключения требуется один поплавок.
Для всех остальных исполнений поплавков – два контакта могут функционировать с одним поплавком.

Дополнительное оборудование:

1. Реле контактной защиты

Мы рекомендуем использовать реле контактной защиты в соединении с герметизированными контактами.

Целесообразность применения реле контактной защиты обусловлена следующими факторами:

- Защита от перегрузки контактов вследствие искрений или сильных токов, которые могут, к примеру, произойти в результате самонаведенных ЭДС при переключении электромагнитных клапанов.
- Поплавковые реле уровня электрически изолированы от системы подачи питания высокого напряжения.
- Защита персонала, непосредственно контактирующего с измеряемой жидкостью, в соответствии с VDE 0100.

2. Демпфирующая трубка для смешанных жидкостей

Поплавковые реле уровня с демпфирующей трубкой для смешанных или загрязненных жидкостей поставляются по специальному заказу.

3. Контроль температуры

Изделия с встроенным термореле поставляются по специальному заказу. Исходная точка переключения настраивается в диапазоне от 60 °C до 150 °C по требованию заказчика.

Доступна опция Pt 100.

4. Указания по монтажу изделия

Поплавковые реле уровня могут также устанавливаться на дне резервуара.

Внимание: в этом случае контакты функционируют в обратной последовательности.

5. Принцип работы

Магнитные поплавковые реле уровня фирмы Коболд оснащены герметизированным контактом, размещенным в трубке.

В поплавок, перемещающийся в трубке, встроен кольцевой магнит, магнитное поле которого бесконтактно переключает герметизирующий контакт. Герметизированные контакты доступны в следующих исполнениях: контакт N/O, контакт N/C или переключающий контакт.

Поплавок, перемещающийся вверх и вниз по поверхности жидкости, является единственной подвижной частью изделия.

6. Эксплуатации в опасных зонах

6.1 Общие сведения

Магнитные реле уровня, изготовленные из металла (N04, N08, N10, N11 и N20), не имеют потенциальных источников воспламенения как следствие каких-либо механических процессов. **У изделия отсутствует маркировка согласно директиве 94/9/ЕС ("ATEX 100a").**

(ATEX – фр. «ATmospheres EXplosibles», взрывоопасная атмосфера)

Съемный контакт может использоваться во взрывобезопасных цепях в качестве «простого устройства» согласно EN 60079-14. Не допускайте превышения пороговых значений переключающего контакта: $U = 30$ В постоянно тока, $I = 100$ мА, $P = 1,2$ Вт. Переключающий контакт не имеет маркировки согласно предписаниям ATEX.

Изделия могут эксплуатироваться:

- a) В Зоне 2 (газовзрывоопасные зоны, категория 3G) взрывоопасных групп IIA, IIB и IIC.
- b) В Зоне 22 (пылевзрывоопасные зоны, категория 3D) с непроводящей пылью с минимальной энергией воспламенения $v > 3$ МДж.
- c) В Зоне 1 (газовзрывоопасные зоны, категория 2G) взрывоопасных групп IIA, IIB и IIC.
- c) В Зоне 21 (пылевзрывоопасные зоны, категория 2D) с непроводящей пылью с минимальной энергией воспламенения $v > 3$ МДж.

6.2 Электрический контакт

Магнитное реле уровня, изготовленное из металла, может эксплуатироваться во взрывоопасных зонах по категории 2G и 2D группы II,

Зоне 1 и 21 с усилителем коммутации для обеспечения защиты класса Ex II (2)GD [EEx ia] IIC (взрывозащита).

Электрические соединения описаны в разделе 8 «Электрические присоединения» настоящей инструкции по эксплуатации.

6.3 Эквипотенциальное соединение

Магнитное реле уровня, изготовленное из металла, должно быть обеспечено эквипотенциальным соединением с системой, что осуществляется посредством металлической соединительной трубки.

7. Механические присоединения

Направляющая трубка поплавкового реле не должна подвергаться деформациям или сильным ударным воздействиям, так как это может привести к повреждению герконовых переключателей, вмонтированных в трубку.

Не переустанавливайте регулировочные кольца и якорные хомуты, в противном случае работоспособность переключательной функции (контакт N.O, контакт N.C или переключающий контакт) не гарантируется.

При эксплуатации поплавкового реле с разъемом, убедитесь в надлежащем уплотнении кабельных сальников и прокладок во избежание проникновения влаги внутрь изделия.

При установке изделия убедитесь в свободном перемещении поплавка (обеспечьте достаточный зазор между поплавком и стенками трубки).

Монтажное положение направляющей трубки не должно иметь уклона более чем 30 ° по вертикали.

8. Электрические присоединения

Эксплуатационные данные, указанные на паспортной табличке изделия, являются абсолютно-максимальными значениями, которые не должны превышать в условиях эксплуатации даже на непродолжительный период времени. Значения относятся к омической (активной) нагрузке. При переключениях индукций (например: катушки реле или контакторов), контакты поплавкового реле должны быть защищены от высоких бросков напряжения отсечки. Магнитные реле уровня подключаются в соответствии с нижеприведенными схемами.

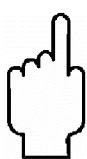

Внимание! При проведении работ по электрическим подключениям изделия, соблюдайте соответствующие правила техники безопасности, нормы и предписания EG, в частности, DIN VDE 0100, часть 610. Температурное ограничение для поплавков, изготовленных из PVC – макс. 55 °C!

При применении более трех контактов N.O/N.C или более двух переключающих контактов, руководствуйтесь схемой электрических соединений на изделии.

Трехполюсный разъем

1 контакт N.C. или
1 контакт N.O.

1 переключающий контакт

2 контакта N.O. или
2 контакта N.C.

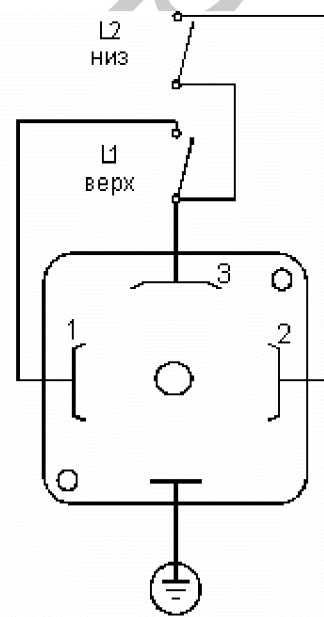
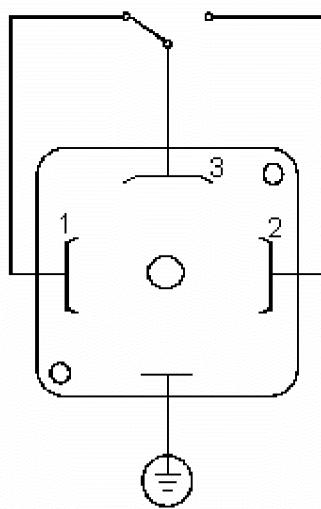
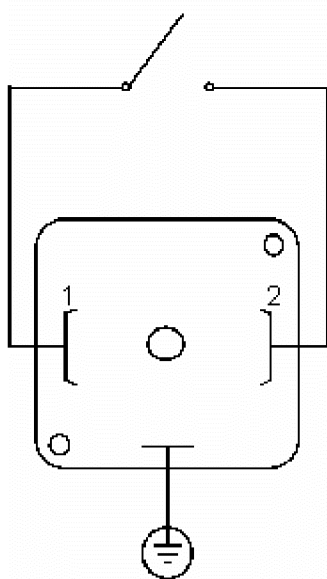

N-

Шестиполюсный разъем

Контакт N.O. или N.C.

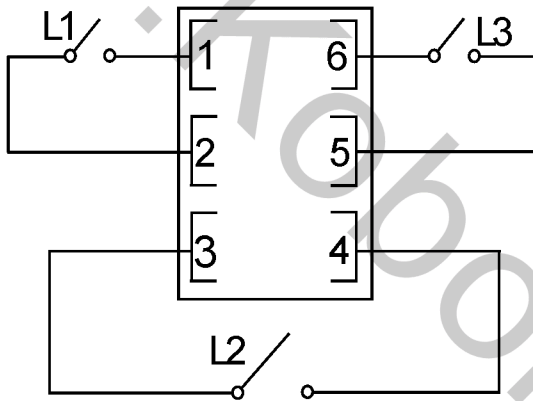

Переключающий контакт

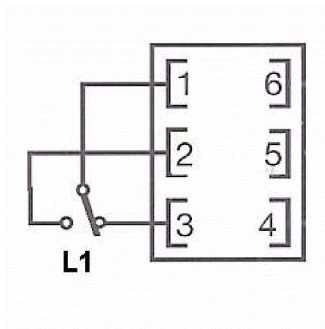

2 переключающих контакта

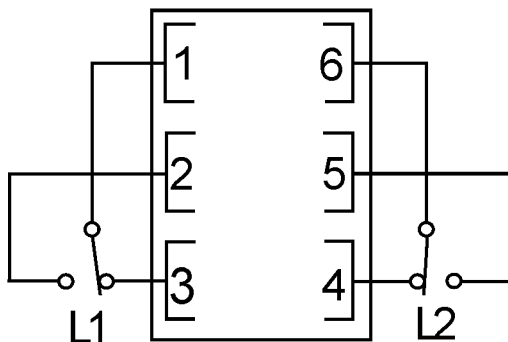

Функции контактов

Нормально разомкнутый = S



Нормально замкнутый = Ö



Переключающий = W



Переключающий = WW

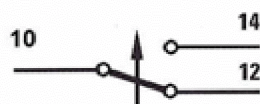
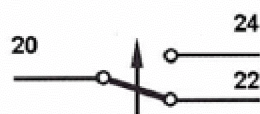

9. Техническое обслуживание

Если измеряемая среда способствует образованию отложений, поплавков и направляющая трубка должны периодически очищаться. Работы по техническому обслуживанию другого вида не требуются.

10. Технические данные

Гистерезис: 3-5 мм отклонения уровня

Расстояние точки переключения:

между контактом 1 и 2

и контактом 3 и 4:

> 40 мм

в зависимости от высоты поплавка

между контактом 2 и 3:

высота поплавка + 15 мм

доступны специальные исполнения на заказ

Реле контактной защиты

Модель MSR 10 для единичных контактов

Модель MSR 20 для единичных контактов

Модель MSR 11 для спаренного контакта

Соединительный кабель

PVC:

макс. 70 °C (стандартное исполнение)

Силиконовая изоляция:

макс. 150 °C

Учитывайте максимальные значения для каждой модели.

N01..
Микропереключатели

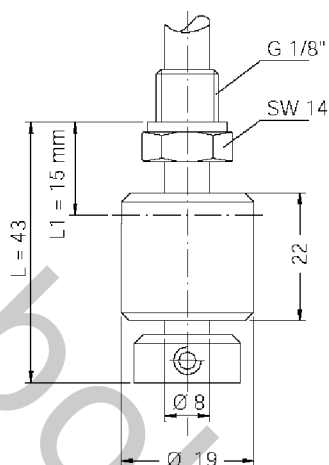

Функционирование контакта с возрастающим уровнем:

Контакт N/O:	230 В переменного тока / 0.5 А / 10 вольт-ампер
Контакт N/C:	100 В переменного тока / 0.5 А / 3 вольт-ампер
Переключающий контакт:	100 В переменного тока / 0.5 А / 3 вольт-ампер
Длина кабеля:	1 м NYLHY
Монтажное положение:	вертикальное $\pm 30^\circ$
Степень защиты:	IP 64
Макс. длина измерительной трубки:	1500 м
Макс. количество контактов:	контакт N/O, контакт N/C – макс. 3 штуки Переключающие контакты – макс. 2 штуки Технические данные приведены с учетом плотности измеряемой среды в 1.0 кг/дм ³
Соединительные головки:	смотрите раздел 10.2 «Соединительные головки для измерительной трубки 8... 12 мм Ø»
Мин. расстояние точки переключения от края измерительной трубки:	30 мм

Модель	Материалы		Номинальное давление при 20 °С (бар)	Максимальная температура (°С)		Количество и функции контактов	Мин. длина измерительной трубки (мм)	Плотность измеряемой среды (кг/дм ³)
	Измерительная трубка	Поплавок		Кабель PVC	Силиконовый кабель			
N01-P R05 S	PVC-U	NBR	3	55	55	1 контакт N/O	43	> 0.8
N01-P R05 Ö	PVC-U	NBR	3	55	55	1 контакт N/C	43	> 0.8
N01-P R05 W	PVC-U	NBR	3	55	55	1 переключ. контакт	43	> 0.8
N01-M R05 S	Латунь	NBR	10	70	80	1 контакт N/O	43	> 0.8
N01-M R05 Ö	Латунь	NBR	10	70	80	1 контакт N/C	43	> 0.8
N01-M R05 W	Латунь	NBR	10	70	80	1 переключ. контакт	43	> 0.8
N01-E R05 S	Нерж. сталь	NBR	10	70	80	1 контакт N/O	43	> 0.8
N01-E R05 Ö	Нерж. сталь	NBR	10	70	80	1 контакт N/C	43	> 0.8
N01-E R05 W	Нерж. сталь	NBR	10	70	80	1 переключ. контакт	43	> 0.8

N02 Микропереключатели

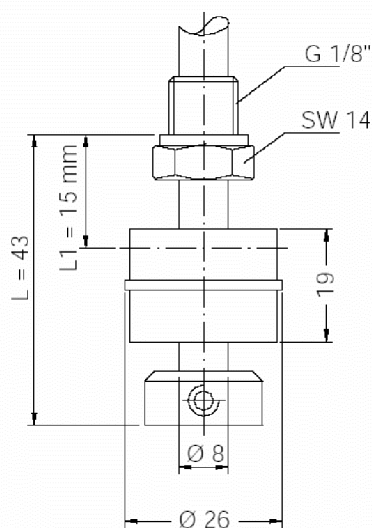

Функционирование контакта с возрастающим уровнем:

Контакт N/O:	230 В переменного тока / 0.5 А / 10 вольт-ампер
Контакт N/C:	100 В переменного тока / 0.25 А / 3 вольт-ампер
Переключающий контакт:	100 В переменного тока / 0.25 А / 3 вольт-ампер
Длина кабеля:	1 м NYLHY
Монтажное положение:	вертикальное $\pm 30^\circ$
Степень защиты:	IP 64
Макс. длина измерительной трубки:	1500 м
Макс. количество контактов:	контакт N/O, контакт N/C – макс. 3 штуки Переключающие контакты – макс. 2 штуки Технические данные приведены с учетом плотности измеряемой среды в 1.0 кг/дм ³
Соединительные головки:	смотрите раздел 10.2 «Соединительные головки для измерительной трубки 8... 12 Ø»
Мин. расстояние точки переключения от края измерительной трубки:	30 мм

Модель	Материалы		Номинальное давление при 20°C [бар]	Максимальная температура [°C]		Количество и функции контактов	Мин. длина измерительной трубки [мм]	Плотность измеряемой среды [кг/дм ³]
	Измерительная трубка	Поплавок		Кабель PVC	Силиконовый кабель			
N02-M R05 S	Латунь	PP	3	70	90	1 контакт N/O	43	> 0,8
N02-M R05 Ö	Латунь	PP	3	70	90	1 контакт N/C	43	> 0,8
N02-M R05 W	Латунь	PP	3	70	90	1 переключающ. контакт	43	> 0,8
N02-E R05 S	Нерж. сталь	PP	3	70	90	1 контакт N/O	43	> 0,8
N02-E R05 Ö	Нерж. сталь	PP	3	70	90	1 контакт N/C	43	> 0,8
N02-E R05 W	Нерж. сталь	PP	3	70	90	1 переключающ. контакт	43	> 0,8

N03 Микропереключатели

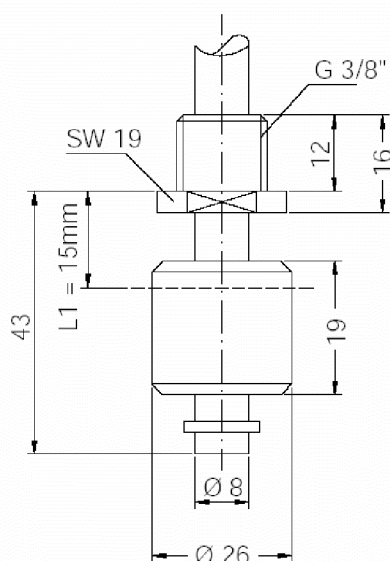

Функционирование контакта с возрастающим уровнем:

Контакт N/O:	230 В переменного тока / 0.5 А / 10 вольт-ампер
Контакт N/C:	100 В переменного тока / 0.25 А / 3 вольт-ампер
Переключающий контакт:	100 В переменного тока / 0.25 А / 3 вольт-ампер
Длина кабеля:	1 м NYLHY
Монтажное положение:	вертикальное $\pm 30^\circ$
Степень защиты:	IP 64
Резьба:	R10 = G 3/8 или Pg7
Макс. длина измерительной трубки:	1500 м
Макс. количество контактов:	контакт N/O, контакт N/C – макс. 3 штуки Переключающие контакты – макс. 2 штуки
Соединительные головки:	Технические данные приведены с учетом плотности измеряемой среды в 1.0 кг/дм ³ смотрите раздел 10.2 «Соединительные головки для измерительной трубки 8... 12 Ø»
Мин. расстояние точки переключения от края измерительной трубки:	35 мм

Модель	Материалы		Номинальное давление при 20°C [бар]	Максимальная температура [°C]	Количество и функции контактов	Мин. длина измерительной трубки [мм]	Плотность измеряемой среды [кг/дм ³]
	Измерительная трубка	Поплавок					
N03-P PG7 S	PVC-U	PVC-U	3	55	1 контакт N/O	43	> 0,9
N03-P PG7 Ö	PVC-U	PVC-U	3	55	1 контакт N/C	43	> 0,9
N03-P PG7 W	PVC-U	PVC-U	3	55	1 переключа. контакт	43	> 0,9
N03-P R10 S	PVC-U	PVC-U	3	55	1 контакт N/O	43	> 0,9
N03-P R10 Ö	PVC-U	PVC-U	3	55	1 контакт N/C	43	> 0,9
N03-P R10 W	PVC-U	PVC-U	3	55	1 переключа. контакт	43	> 0,9

N03P...
Микропереключатели

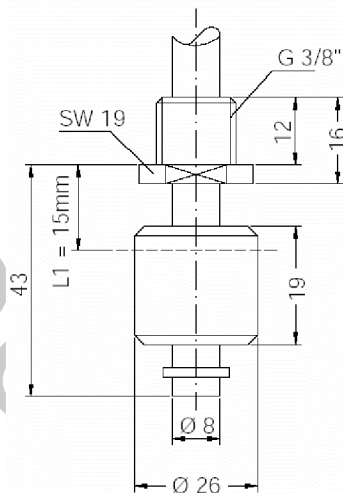

Функционирование контакта с возрастающим уровнем:

Контакт N/O:	230 В переменного тока / 0.5 А / 10 вольт-ампер
Контакт N/C:	230 В переменного тока / 0.5 А / 10 вольт-ампер
Переключающий контакт:	48 В переменного тока / 0.25 А / 3 вольт-ампер
Длина кабеля:	1 м NYLHY
Монтажное положение:	вертикальное $\pm 30^\circ$
Степень защиты:	IP 64
Резьба:	R10 = G 3/8 или PG7
Макс. длина измерительной трубки:	43 мм
Макс. количество контактов:	контакт N/O, контакт N/C – макс. 1 штука Переключающие контакты – макс. 1 штука Технические данные приведены с учетом плотности измеряемой среды в 1.0 кг/дм ³
Соединительные головки:	смотрите раздел 10.2 «Соединительные головки для измерительной трубки 8... 12 Ø»
Мин. расстояние точки переключения от края измерительной трубки:	22 мм

Модель	Материалы		Номинальное давление при 20°C [бар]	Максимальная температура [°C]	Количество и функции контактов	Мин. длина измерительной трубки [мм]	Плотность измеряемой среды [кг/дм ³]
	Измерительная трубка	Поплавок					
N03-P PG7 S	PVC-U	PVC-U	3	55	1 контакт N/O	43	> 0,9
N03-P PG7 Ö	PVC-U	PVC-U	3	55	1 контакт N/C	43	> 0,9
N03-P PG7 W	PVC-U	PVC-U	3	55	1 переключа. контакт	43	> 0,9
N03-P R10 S	PVC-U	PVC-U	3	55	1 контакт N/O	43	> 0,9
N03-P R10 Ö	PVC-U	PVC-U	3	55	1 контакт N/C	43	> 0,9
N03-P R10 W	PVC-U	PVC-U	3	55	1 переключа. контакт	43	> 0,9

N04.. Микропереключатели

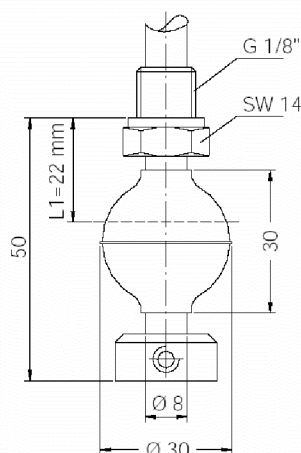

Функционирование контакта с возрастающим уровнем:

Контакт N/O:	230 В переменного тока / 0.5 А / 10 вольт-ампер
Контакт N/C:	100 В переменного тока / 0.25 А / 3 вольт-ампер
Переключающий контакт:	100 В переменного тока / 0.25 А / 3 вольт-ампер
Длина кабеля:	1 м NYLHY
Монтажное положение:	вертикальное $\pm 30^\circ$
Степень защиты:	IP 64
Резьба:	R10 = G 3/8 или PG7
Макс. длина измерительной трубки:	1500 мм
Макс. количество контактов:	N/O контакт, N/C контакт – макс. 3 штуки Переключающие контакты – макс. 2 штуки
Соединительные головки:	Технические данные приведены с учетом плотности измеряемой среды в 1.0 кг/дм ³ смотрите раздел 10.2 «Соединительные головки для измерительной трубки 8... 12 Ø»
Мин. расстояние точки переключения от края измерительной трубки:	30 мм

Модель	Материалы		Номинальное давление при 20°C [бар]	Максимальная температура [°C]		Количество и функции контактов	Мин. длина измерительной трубки [мм]	Плотность измеряемой среды [кг/дм ³]
	Измерительная трубка	Поплавок		Кабель PVC	Силикон. кабель			
N04-M R05 S	Латунь	Нерж. сталь	15	70	90	1 контакт N/O	50	> 0,8
N04-M R05 Ö	Латунь	Нерж. сталь	15	70	90	1 контакт N/C	50	> 0,8
N04-M R05 W	Латунь	Нерж. сталь	15	70	90	1 переключающ. контакт	50	> 0,8
N04-E R05 S	Нерж. сталь	Нерж. сталь	15	70	90	1 контакт N/O	50	> 0,8
N04-E R05 Ö	Нерж. сталь	Нерж. сталь	15	70	90	1 контакт N/C	50	> 0,8
N04-E R05 W	Нерж. сталь	Нерж. сталь	15	70	90	1 переключающ. контакт	50	> 0,8

N05...

Цилиндрический поплавок, изготовленный из PP или PVC

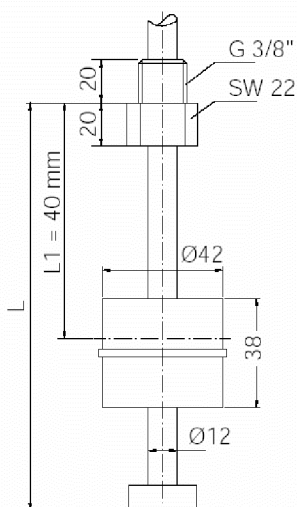
**Функционирование контакта с возрастающим уровнем:**

Контакт N/O:	230 В переменного тока / 1 А / 60 вольт-ампер
Контакт N/C:	230 В переменного тока / 1 А / 60 вольт-ампер
Переключающий контакт:	230 В переменного тока / 1 А / 60 вольт-ампер
Длина кабеля:	1 м NYLHY
Монтажное положение:	вертикальное $\pm 30^\circ$
Степень защиты:	IP 65
Макс. длина измерительной трубки:	Латунь / нерж. сталь: 6 м
Макс. количество контактов:	контакт N/O, контакт N/C – макс. 4 штуки Переключающие контакты – макс. 3 штуки Технические данные приведены с учетом плотности измеряемой среды в 1.0 кг/дм ³
Соединительные головки:	смотрите раздел 10.2 «Соединительные головки для измерительной трубки 8... 12 Ø»
Мин. расстояние точки переключения от края измерительной трубки:	40 мм

Модель	Материалы		Номинальное давление при 20°C [бар]	Максимальная температура [°C]		Количество и функции контактов	Мин. длина измерительной трубки [мм]	Плотность измеряемой среды [кг/дм ³]
	Измерительная трубка	Поплавок		Кабель PVC	Силикон. кабель			
N05-M R10 S	Латунь	PP	5	70	90	1 контакт N/O	100	> 0,7
N05-M R10 Ö	Латунь	PP	5	70	90	1 контакт N/C	100	> 0,7
N05-M R10 W	Латунь	PP	5	70	90	1 переключа. контакт	100	> 0,7
N05-E R10 S	Нерж. сталь 1.4571	PP	5	70	90	1 контакт N/O	100	> 0,7
N05-E R10 Ö	Нерж. сталь 1.4571	PP	5	70	90	1 контакт N/C	100	> 0,7
N05-E R10 W	Нерж. сталь 1.4571	PP	5	70	90	1 переключа. контакт	100	> 0,7
N07-P R10 S	PVC-U	PVC-U	3	55	55	1 контакт N/O	100	> 0,9
N07-P R10 Ö	PVC-U	PVC-U	3	55	55	1 контакт N/C	100	> 0,9
N07-P R10 W	PVC-U	PVC-U	3	55	55	1 переключа. контакт	100	> 0,9

N06..

Эксплуатация под высоким давлением

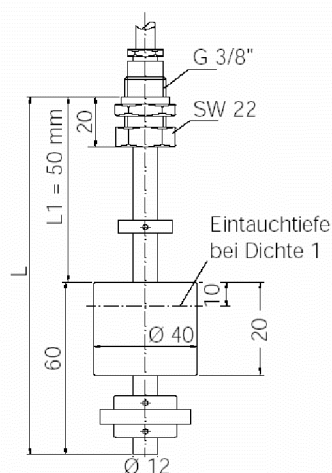
**Функционирование контакта с возрастающим уровнем:**

Контакт N/O:	230 В переменного тока / 1 А / 60 вольт-ампер
Контакт N/C:	230 В переменного тока / 1 А / 60 вольт-ампер
Переключающий контакт:	230 В переменного тока / 1 А / 60 вольт-ампер
Расстояние точки переключения:	минимум 81 мм
Длина кабеля:	1 м NYLHY
Монтажное положение:	вертикальное $\pm 30^\circ$
Степень защиты:	IP 65
Макс. длина измерительной трубки:	6 м
Макс. количество контактов:	контакт N/O, контакт N/C – макс. 4 штуки Переключающие контакты – макс. 3 штуки
Соединительные головки:	Технические данные приведены с учетом плотности измеряемой среды в 1.0 кг/дм^3 смотрите раздел 10.2 «Соединительные головки для измерительной трубки 8... 12 \varnothing »
Мин. расстояние точки переключения от края измерительной трубки:	60 мм

Модель	Материалы		Номинальное давление при 20°C [бар]	Максимальная температура [°C]		Количество и функции контактов	Мин. длина измерительной трубки [мм]	Плотность измеряемой среды [кг/дм ³]
	Измерительная трубка	Поплавок		Кабель PVC	Силикон. кабель			
N06-M R10 S	Латунь	PP	100	70	90	1 контакт N/O	100	> 0,9
N06-M R10 Ö	Латунь	PP	100	70	90	1 контакт N/C	100	> 0,9
N06-M R10 W	Латунь	PP	100	70	90	1 переключа. контакт	100	> 0,9
N06-E R10 S	Нерж. сталь 1.4571	PP	100	70	90	1 контакт N/O	100	> 0,9
N06-E R10 Ö	Нерж. сталь 1.4571	PP	100	70	90	1 контакт N/C	100	> 0,9
N06-E R10 W	Нерж. сталь 1.4571	PP	100	70	90	1 переключа. контакт	100	> 0,9

N08-..

Цилиндрический поплавок из нержавеющей стали 1.4571

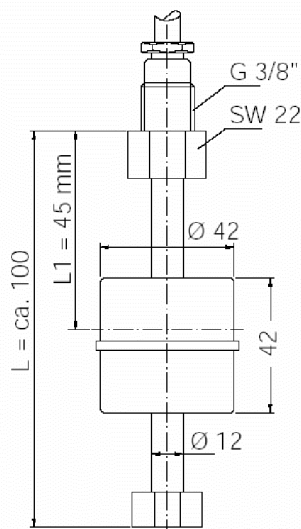

Функционирование контакта с возрастающим уровнем:

Материал:

Измерительная трубка:

Поплавок:

Контакт N/O:

Контакт N/C:

Переключающий контакт:

Расстояние точки переключения:

Длина кабеля:

Монтажное положение:

Степень защиты:

Макс. длина измерительной трубки:

Макс. количество контактов:

Соединительные головки:

Мин. расстояние точки переключения
от края измерительной трубки:

латунь или нержавеющая сталь 1.4751

нержавеющая сталь 1.4751

230 В переменного тока / 1 А / 60 вольт-ампер

230 В переменного тока / 1 А / 60 вольт-ампер

230 В переменного тока / 1 А / 60 вольт-ампер

минимум 81 мм

1 м NYLHY

вертикальное $\pm 30^\circ$

IP 65

6 м

контакт N/O, контакт N/C – макс. 4 штуки

Переключающие контакты – макс. 3 штуки

Технические данные приведены с учетом

плотности измеряемой среды в 1.0 кг/дм³

смотрите раздел 10.2 «Соединительные

головки для измерительной трубки 8...12

Ø»

50 мм

Модель	Материалы		Номинальное давление при 20°C [бар]	Максимальная температура [°C]		Количество и функции контактов	Мин. длина измерительной трубки [мм]	Плотность измеряемой среды [кг/дм ³]
	Измерительная трубка	Поплавок		Кабель PVC	Силикон. кабель			
N08-M R10 S_____	Латунь	Нерж. сталь 1.4571	20	70	90(150*)	1 контакт N/O	100	> 0,8
N08-M R10 Ö_____	Латунь	Нерж. сталь 1.4571	20	70	90(150*)	1 контакт N/C	100	> 0,8
N08-M R10 W_____	Латунь	Нерж. сталь 1.4571	20	70	90(150*)	1 переключа. контакт	100	> 0,8
N08-E R10 S_____	Нерж. сталь 1.4571	Нерж. сталь 1.4571	20	70	90(150*)	1 контакт N/O	100	> 0,8
N08-E R10 Ö_____	Нерж. сталь 1.4571	Нерж. сталь 1.4571	20	70	90(150*)	1 контакт N/C	100	> 0,8
N08-E R10 W_____	Нерж. сталь 1.4571	Нерж. сталь 1.4571	20	70	90(150*)	1 переключа. контакт	100	> 0,8

* Специальное исполнение

N-

N10-...

Шаровой поплавков из нержавеющей стали 1.4571

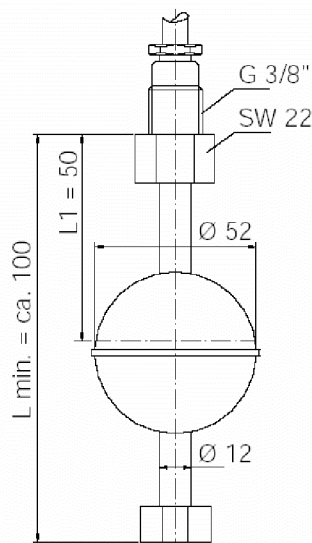

Функционирование контакта с возрастающим уровнем:

Материал:

Измерительная трубка:

Поплавок:

Контакт N/O:

Контакт N/C:

Переключающий контакт:

Длина кабеля:

Монтажное положение:

Степень защиты:

Макс. длина измерительной трубки:

Макс. количество контактов:

Соединительные головки:

Мин. расстояние точки переключения
от края измерительной трубки:

латунь или нержавеющая сталь 1.4571

нержавеющая сталь 1.4751

230 В переменного тока / 1 А / 60 вольт-ампер

230 В переменного тока / 1 А / 60 вольт-ампер

230 В переменного тока / 1 А / 60 вольт-ампер

1 м NYLHY

вертикальное $\pm 30^\circ$

IP 65

6 м

контакт N/O, контакт N/C – макс. 4 штуки

Переключающие контакты – макс. 3 штуки

Технические данные приведены с учетом плотности измеряемой среды в 1.0 кг/дм³ смотрите раздел 10.2 «Соединительные головки для измерительной трубки 8... 12 Ø»

50 мм

Модель	Материалы		Номинальное давление при 20°C [бар]	Максимальная температура [°C]		Количество и функции контактов	Мин. длина измерительной трубки [мм]	Плотность измеряемой среды [кг/дм ³]
	Измерительная трубка	Поплавков		Кабель PVC	Силикон. кабель			
N10-M R10 S_____	Латунь	Нерж. сталь 1.4571	30	70	90(150*)	1 контакт N/O	100	> 0,7
N10-M R10 Ö_____	Латунь	Нерж. сталь 1.4571	30	70	90(150*)	1 контакт N/C	100	> 0,7
N10-M R10 W_____	Латунь	Нерж. сталь 1.4571	30	70	90(150*)	1 переключ. контакт	100	> 0,7
N10-E R10 S_____	Нерж. сталь 1.4571	Нерж. сталь 1.4571	30	70	90(150*)	1 контакт N/O	100	> 0,7
N10-E R10 Ö_____	Нерж. сталь 1.4571	Нерж. сталь 1.4571	30	70	90(150*)	1 контакт N/C	100	> 0,7
N10-E R10 W_____	Нерж. сталь 1.4571	Нерж. сталь 1.4571	30	70	90(150*)	1 переключ. контакт	100	> 0,7

* Специальное исполнение

N11-..

Основные компоненты

Все технические данные приведены с учетом плотности измеряемой среды в 1.0 кг/дм³

Регулируемая высота

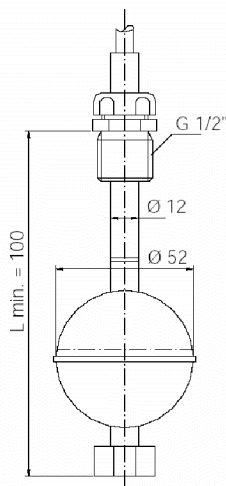

Функционирование контакта с возрастающим уровнем:

Материал:

Измерительная трубка:

латунь или нержавеющая сталь 1.4571

Поплавок:

нержавеющая сталь 1.4751

Контакт N/O:

230 В переменного тока / 1 А / 60 вольт-ампер

Контакт N/C:

230 В переменного тока / 1 А / 60 вольт-ампер

Переключающий контакт:

230 В переменного тока / 1 А / 60 вольт-ампер

Длина кабеля:

1 м NYLHY

Степень защиты:

IP 64

Мин. расстояние точки переключения от края измерительной трубки:

50 мм

Модель	Материалы		Номинальное давление при 20°C [бар]	Максимальная температура [°C]		Количество и функции контактов	Мин. длина измерительной трубки [мм]	Плотность измеряемой среды [кг/дм ³]
	Измерительная трубка	Поплавок		Кабель PVC	Силикон. кабель			
N11-M R15 S_ _ _ _ _	Латунь	Нерж. сталь 1.4571	3	70	90(150*)	1 контакт N/O	100	> 0,6
N11-M R15 Ö_ _ _ _ _	Латунь	Нерж. сталь 1.4571	3	70	90(150*)	1 контакт N/C	100	> 0,6
N11-M R15 W_ _ _ _ _	Латунь	Нерж. сталь 1.4571	3	70	90(150*)	1 переключа. контакт	100	> 0,6
N11-E R15 S_ _ _ _ _	Нерж. сталь 1.4571	Нерж. сталь 1.4571	3	70	90(150*)	1 контакт N/O	100	> 0,6
N11-E R15 Ö_ _ _ _ _	Нерж. сталь 1.4571	Нерж. сталь 1.4571	3	70	90(150*)	1 контакт N/C	100	> 0,6
N11-E R15 W_ _ _ _ _	Нерж. сталь 1.4571	Нерж. сталь 1.4571	3	70	90(150*)	1 переключа. контакт	100	> 0,6

* Специальное исполнение

N20-E...

Исполнение для жестких условий эксплуатации

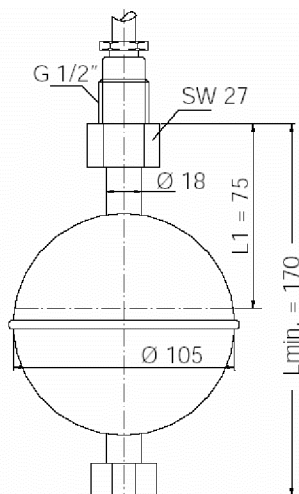

Функционирование контакта с возрастающим уровнем:

Материал:

Измерительная трубка:

нержавеющая сталь 1.4571

Поплавок:

нержавеющая сталь 1.4751

Контакт N/O:

230 В переменного тока / 1 А / 60 вольт-ампер

Контакт N/C:

230 В переменного тока / 1 А / 60 вольт-ампер

Переключающий контакт:

230 В переменного тока / 1 А / 60 вольт-ампер

Длина кабеля:

1 м NYLHY

Монтажное положение:

вертикальное $\pm 30^\circ$

Степень защиты:

IP 65

Мин. расстояние точки переключения

от края измерительной трубки: 85 мм

Модель	Материалы		Номинальное давление при 20°C [бар]	Максимальная температура [°C]		Количество и функции контактов	Мин. длина измерительной трубки [мм]	Плотность измеряемой среды [кг/дм ³]
	Измерительная трубка	Поплавок		Кабель PVC	Силикон. кабель			
N20-E R15 S_ _ _ _ _	Нерж. сталь 1.4571	Нерж. сталь 1.4571	15	70	90(150*)	1 контакт N/O	170	> 0,5
N20-E R15 Ö_ _ _ _ _	Нерж. сталь 1.4571	Нерж. сталь 1.4571	15	70	90(150*)	1 контакт N/C	170	> 0,5
N20-E R15 W_ _ _ _ _	Нерж. сталь 1.4571	Нерж. сталь 1.4571	15	70	90(150*)	1 переключающ. контакт	170	> 0,5

* Специальное исполнение

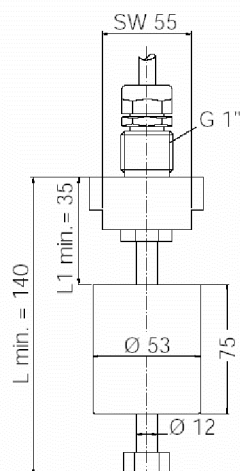
N-**N12-..
Исполнение из PTFE****Функционирование контакта с возрастающим уровнем:**

Контакт N/O:	230 В переменного тока / 1 А / 60 вольт-ампер
Контакт N/C:	230 В переменного тока / 1 А / 60 вольт-ампер
Переключающий контакт:	230 В переменного тока / 1 А / 60 вольт-ампер
Длина кабеля:	1 м NYLHY
Монтажное положение:	вертикальное $\pm 30^\circ$

Примечание: при применении 4 контактов минимальное расстояние между контактами 2 и 3 – 100 мм

Степень защиты:	IP 65
Мин. расстояние точки переключения от края измерительной трубки:	100 мм <i>так же доступен вариант с присоединением 6.2</i>

Модель	Материалы		Номинальное давление при 20°C [бар]	Максимальная температура [°C]		Количество и функции контактов	Мин. длина измерительной трубки [мм]	Плотность измеряемой среды [кг/дм ³]
	Измерительная трубка	Поплавок		Кабель PVC	Силикон. кабель			
N12-T R25 S	PTFE	PTFE	3	70	90(150*)	1 контакт N/O	140	> 0,9
N12-T R25 Ö	PTFE	PTFE	3	70	90(150*)	1 контакт N/C	140	> 0,9
N12-T R25 W	PTFE	PTFE	3	70	90(150*)	1 переключ. контакт	140	> 0,9

* Специальное исполнение

N16-P...

Исполнение с фланцем PVC

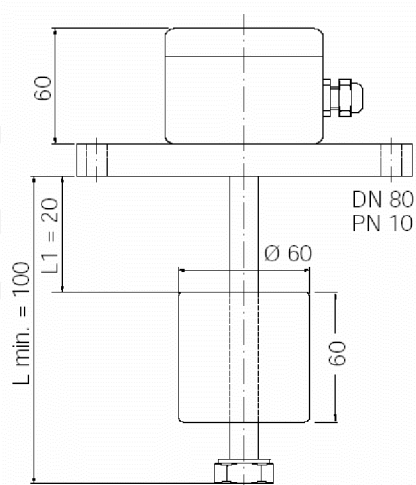
**Функционирование контакта с возрастающим уровнем:**

Контакт N/O:	230 В переменного тока / 1 А / 60 вольт-ампер
Контакт N/C:	230 В переменного тока / 1 А / 60 вольт-ампер
Переключающий контакт:	230 В переменного тока / 1 А / 60 вольт-ампер
Монтажное положение:	вертикальное $\pm 30^\circ$
Степень защиты:	IP 65
Мин. расстояние точки переключения от края измерительной трубки:	70 мм

Модель	Материалы		Номинальное давление при 20°C [бар]	Максимальная температура [°C]		Количество и функции контактов	Мин. длина измерительной трубки [мм]	Плотность измеряемой среды [кг/дм ³]
	Измерительная трубка	Поплавок		Кабель PVC	Силикон. кабель			
N16-P F80 S 00	PVC-U	PVC-U	3	55	55	1 контакт N/O	100	> 0,8
N16-P F80 O 00	PVC-U	PVC-U	3	55	55	1 контакт N/C	100	> 0,8
N16-P F80 W 00	PVC-U	PVC-U	3	55	55	1 переключающ. контакт	100	> 0,8

10.1 Вспомогательное оборудование

MSR 11 для управления насосом

Электромагнитное реле уровня

L1: верхний контакт, контакт N/O с возрастающим уровнем

L2: нижний контакт, контакт N/C с возрастающим уровнем

Релейный выход

Пустой насос: клемма 42-43

Заполненный насос: клемма 42-41

Схема электрических соединений

Электропитание
230 Vac, 50 Hz

Контактный
вход

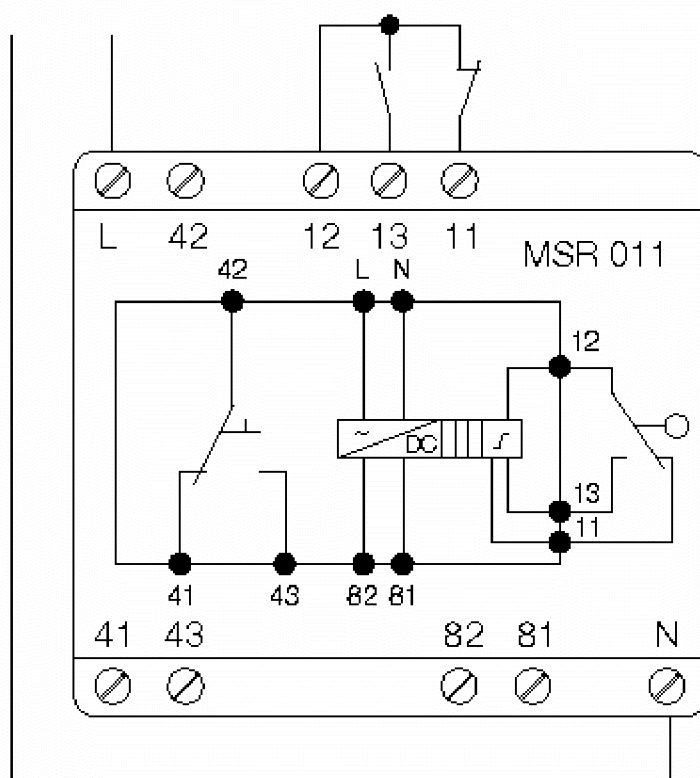

10.2 Соединительные головки для измерительной трубки 8...12 мм Ø

Корпус с резьбовым колпачком РА Модель 1

Габаритные размеры и материалы

A – резьба	G 1	G 1 ½	G 2
B – размер гайки под ключ	27AF	30AF	36AF
C – электрические присоединения	Pg16	Pg16	Pg16
D – габаритная высота	110	110	114
F – корпус	PA	PA	PA
E резьбовой фитинг	PP	PP	PP
Код	1.0*	1.1	1.2
t _{макс}	90 °C	90 °C	90 °C

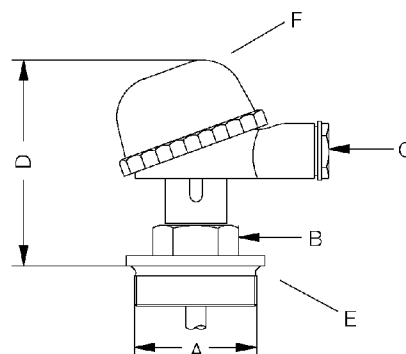

Корпус с алюминиевым переходником Модель 2/3/4/6

Габаритные размеры и материалы

A – резьба	G 1	G 1 ½	G 2
B – размер гайки под ключ	27AF	30AF	36AF
C – электрические присоединения	M16	M16	M16
D – габаритная высота	76	77	79
F – корпус	ALU	ALU	ALU
E резьбовой фитинг	MS	MS	MS
Код	2.0*	2.1	2.2
E резьбовой фитинг	St37	St37	St37
Код	3.0*	3.1	3.2
E резьбовой фитинг	VA	VA	VA
Код	4.0*	4.1	4.2
E резьбовой фитинг	PTFE	PTFE	PTFE
Код	6.0*	6.1	6.2
t _{макс}	90 (150) °C	90 (150) °C	90 (150) °C

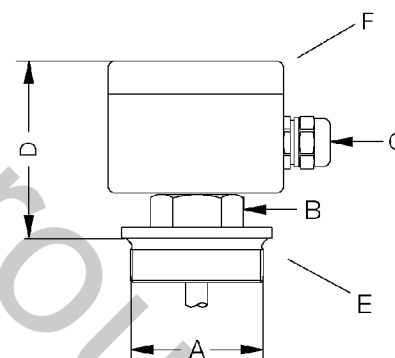

Распределительная коробка ABS Модель 5

Габаритные размеры и материалы

A – резьба	G 1	G 1 ½	G 2
B – размер гайки под ключ	27AF	30AF	36AF
C – электрические присоединения	Pg16	Pg16	Pg16
D – габаритная высота	111	111	111
F – корпус	PS	PS	PS
E резьбовой фитинг	PVC	PVC	PVC
Код	5.0*	5.1	5.2
t _{макс}	55 °C	55 °C	55 °C

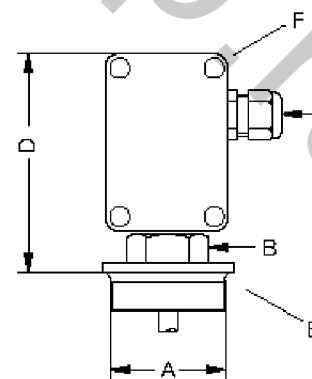

Разъем с соединительной коробкой Модель 7

Габаритные размеры и материалы

A – резьба	G 1	G 1 ½	G 2
B – размер гайки под ключ	27AF	30AF	36AF
E резьбовой фитинг	PP	PP	PP
D – габаритная высота, 3-полюсный	70	70	73
D – габаритная высота, 6-полюсный	46	46	49
F – корпус	ABS	ABS	ABS

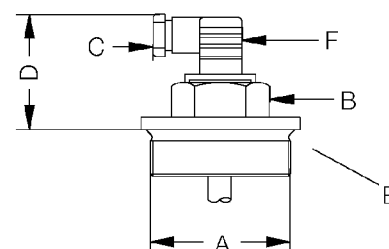

С – электрические присоединения	3-полюсный / Pg9	3-полюсный / Pg9	3-полюсный / Pg9
Код	7.0*	7.1	7.2
С – электрические присоединения	6-полюсный / Pg7	6-полюсный / Pg7	6-полюсный / Pg7
Код	7.A*	7.B	7.C
t _{макс}	90 °С	90 °С	90 °С

Овальный полипропиленовый фланец Модель 7.3

Габаритные размеры и материалы

Разъем	3-полюсный с	6-полюсный с
С – электрические присоединения	Pg9	Pg7
D – габаритная высота	47	30
F – корпус	PA	PA
E – фланец	PP	PP
Код	7.3	7.D
t _{макс}	90 °С	90 °С

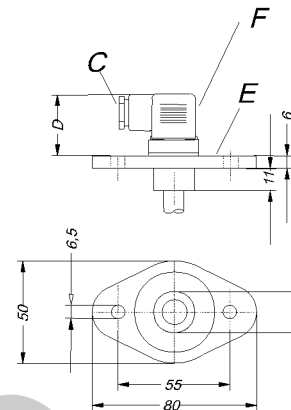

Круглый фланец Модель 7.4...7.6

Габаритные размеры и материалы

Разъем	3-полюсный с	6-полюсный с
E – электрические присоединения	Pg9	Pg7
D – габаритная высота	47	30
F – корпус	PA	PA
E – фланец	MS	MS
Код	7.4	7.E
t _{макс}	90 °С	90 °С
E – фланец	VA	VA
Код	7.5	7.F
t _{макс}	90 °С	90 °С
E – фланец	PVC	PVC
Код	7.6	7.G
t _{макс}	55 °С	55 °С

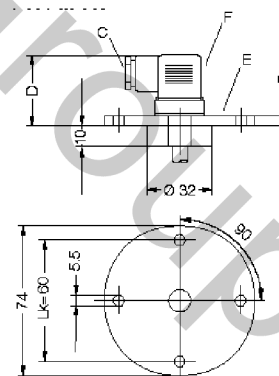

Фланец в форме В в соответствии с DIN 2527 Модель 8/9

Габаритные размеры и материалы

Номинальная ширина	50	65	80	100	125
D	165	185	200	220	250
b	18	48	20	20	22
LK Ø	125	145	160	180	210
Резьба	M16	M16	M16	M16	M16
Количество d1	4	4	8	8	8
F – корпус	Алюм.	Алюм.	Алюм.	Алюм.	Алюм.
E – фланец	Сталь	Сталь	Сталь	Сталь	Сталь
Код	8.1	8.2	8.3	8.4	8.5
E – фланец	VA	VA	VA	VA	VA
	1.4571	1.4571	1.4571	1.4571	1.4571
Код	9.1	9.2	9.3	9.4	9.5
t _{макс}	90 (150) °С				

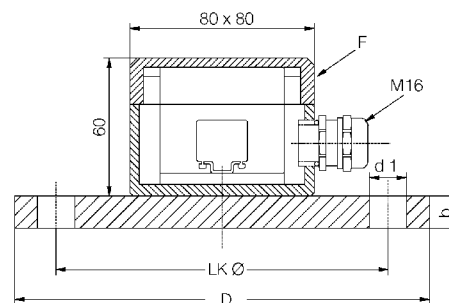

11. Заявление о соответствии

Мы, компания Коболд Мессринг ООО, Хофхайм, Германия, со всей ответственностью заявляем, что изделие:

Реле уровня электромагнитное модели N-...

к которому и относится настоящее заявление, соответствует всем нижеперечисленным стандартам:

DIN EN 60 730-1	2002
DIN EN 60 730-2-15	1998
DIN EN 60 730-2-16	2001
DIN EN 60 730-2-18	1999

А также отвечает следующим требованиям EWG:

Низковольтное оборудование	73/23/EWG
Электромагнитная совместимость	89/336/EWG

Хофхайм, 19 января, 2006



Х. Петерс
Генеральный директор



М. Вензел
Доверенное лицо